

## LSV6-16-2 NCSP

### ОПИСАНИЕ

2-линейный 2-позиционный клапан с электромагнитным управлением, нормально закрытый, с тарельчатым запорным элементом, блокирует поток в обоих направлениях.

### ПРИНЦИП РАБОТЫ

При обесточенной катушке прохождение потока блокируется в обоих направлениях.

При подаче питания на катушку обеспечивается свободное прохождение потока в обоих направлениях.

### Ручное управление

Для активации ручного управления нажмите кнопку, поверните на 180° против часовой стрелки и отпустите. В этом положении клапан остается открытым в зафиксированном состоянии. Для возврата к обычному режиму нажмите кнопку, поверните на 180° по часовой стрелке и отпустите. В этом положении блокировка будет отключена.

### ТЕХНИЧЕСКИЕ ХАРАКТЕРИСТИКИ

#### ГИДРАВЛИЧЕСКАЯ СХЕМА

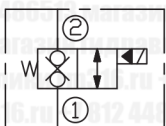

Максимальное рабочее давление	350 бар
Расход	См. график
Внутренние перетечки	Макс. 5 кап./мин при 350 бар
Рабочая температура	-40...+100 °С
Режим нагрузки катушки	Длительно: 85...115 % от номинального напряжения
Совместимые гидравлические жидкости	Минеральные масла с вязкостью 7,4...420 сСт
Седло	16-2
Материал корпуса	Сталь и высокопрочный чугун (ном. раб. давление 350 бар)

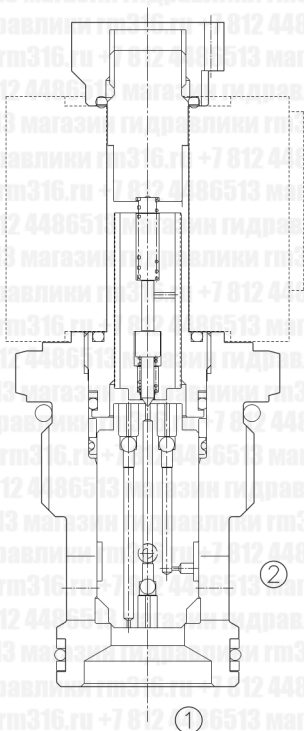

### ГРАФИК ЗАВИСИМОСТИ ДАВЛЕНИЯ ОТ РАСХОДА

Из 2 в 1: под напряжением  
Из 1 в 2: под напряжением  
32 сСт при +40°С

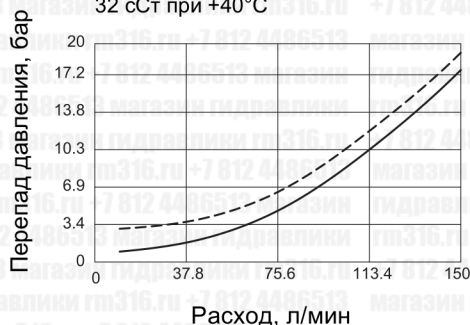



## ДАННЫЕ ДЛЯ ЗАКАЗА

**LSV6 – 16 – 2 NC SP – \* – \* \* – \* \***

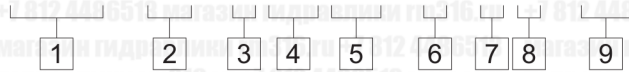

**1 Модель**  
LSV6 = Электромагнитный клапан

**6 Ручное управление**  
Пусто = Нет  
M = Есть

**9 Порты**  
Пусто = Нет  
16T = SAE 16  
8G = G 1

**2 Типоразмер**  
16 = 16

**7 Напряжение**  
1 = 12 В DC  
2 = 24 В DC  
3 = 110 В AC  
4 = 220 В AC

Примечание: по запросу  
возможно изготовление других  
соединений портов.

**3 Кол-во линий**  
2 = 2 линии

**4 Тип**  
NC = Нормально закрытый

**8 Подключение катушки**  
D = Два провода  
H = Разъем Hirschmann  
ER = Разъем Deutsch  
(водонепроницаемая катушка)

**5 Запорный элемент**  
SP = Тарельчатый

## МОНТАЖНЫЕ РАЗМЕРЫ

Катушка устанавливается буквами вверх.

Ед. изм.: мм

